



Safety is for life.™



## FÜR NIEDRIGSTE BERSTRÜCKE UND HOCHVAKUUM

Die UKB LS besteht aus einem individuell gestaltbaren Gehäuse, einer Umkehr-Berstscheibe und einem Dreiteilmesser. Wird der definierte Berstdruck erreicht, öffnet die Berstscheibe, indem sie gegen das Messer gedrückt wird. Diese Konstruktion ermöglicht niedrigste Berstdrücke und gleichzeitig hohe Vakuumbeständigkeiten bis hin zu Hochvakuum. Berstscheibe und Gehäuse sind mikroverschweißt, alle Elemente bestehen aus Metall. Das ermöglicht höchste Leckdichtigkeit. Leckageraten von bis zu  $10^{-10}$  sind möglich. Durch verschiedenste Anschlussvarianten liefern wir für jede Applikation die passende Druckentlastungseinheit, auch für hochreine Prozesse.

Trotz aller Individualität haben sich für die UKB LS über die letzten Jahrzehnte einige „Standard“-Größen im Hinblick auf die Installation zwischen handelsübliche Flansche entwickelt.

### Ihre Vorteile

- Höchste **Leckdichtigkeit**.
- Auch für **Hochvakuum** geeignet.
- Nicht von dieser Welt: Diese Berstscheibe **schützt auch Weltraumsatelliten** – Sie können sich ihrer Funktionalität also sicher sein.

Getestet auf Heliumleckdichtigkeit.



■ Made  
■ in  
■ Germany

Detaillierte Informationen und Ihre Ansprechpartner für die UKB LS® finden Sie unter [www.rembe.de](http://www.rembe.de) oder sprechen Sie uns an: T +49 2961 7405-0, [info@rembe.de](mailto:info@rembe.de).





Safety is for life.™

## PRODUKTINFORMATION

### Zertifizierung



Werkzertifikat



DGRL



ASME



KOSHA (Süd Korea)



TR ZU (EAWU)

### Technische Daten

DIN EN 1092-1**, Type 11			ASME B 16.5					H* [mm]	
DN	NPS [in]	Ø D [mm]	PN 10	PN 16	PN 25	PN 40	150#RF		300#RF
20	¾"	61	61	61	61	61	53	63	40
25	1"	71	71	71	71	71	63	69	40
40	1½"	92	92	92	92	92	82	92	40
50	2"	105	105	105	105	105	101	107	40
65	2½"	127	127	127	127	127	120	127	50
80	3"	142	142	142	142	142	133	146	50
100	4"	162	162	167	167	167	171	177	60
150	6"	217	217	223	223	223	219	247	80
200	8"	272	272	283	290	290	276	304	110
250	10"	328	328	340	352	352	336	358	130
300	12"	378	378	400	417	417	406	419	150
350	14"	438	443	457	474	474	447	482	170
400	16"	489	495	514	546	546	511	536	190

\*H ist die Standardhöhe. Bei Forderung nach einem seitlichen Gewindeanschluss im prozessabgewandten Teil des Gehäuses, bei Einsatz von Flanschen mit Nut und Feder oder bei Vor- und Rücksprung kann dieses Maß größer sein. Falls H\* reduziert werden soll, bitte Rücksprache.

Andere Nennweiten, Druckstufen, Temperaturen, Werkstoffe und Anschlüsse auf Anfrage erhältlich.

\*\*Ersetzt DIN 2631 ff.

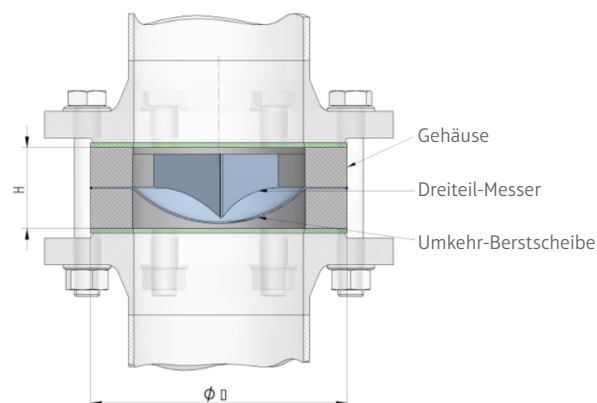

Consulting. Engineering. Products. Service.

REMBE® GmbH Safety+Control

Gallbergweg 21 | 59929 Brilon, Deutschland | T +49 2961 7405-0 | F +49 2961 50714  
info@rembe.de | www.rembe.de